

Der WINCUT für alle Fälle in der Kanalsanierung!



Der WINCUT ohne Erweiterungssatz für Rohr DN80/DN100



W-RS WINCUT 80-250

Ein echtes Schweizer Produkt – direkt vom Entwickler und Hersteller

- Für Rohrdurchmesser 80 bis 250 mm
- Bogengängig bis 90° ab DN100
- exaktes Fräsen, dank Verspannung zentrisch im Rohr
- Auslenkung Fräskopf bis 92°
- Sehr robust, Material in Edelstahl
- Rein pneumatisch betrieben
- Sehr einfach zu bedienen
- Verschiedene Kamera – Optionen
- Kompatibel mit W-RS Cutter Midi/Mini
- Seit vielen Jahren bewährt

Lieferumfang



Kiste gross L x B x H : 600 x 400 x 440



Kiste klein L x B x H : 600 x 400 x 240



Bediengriff



Werkzeug + Zubehör

Technische Daten

Motor-Leistung	0.3 kW, 20'000 U/min
Druckluftmenge erforderlich	700 L/min bei 8 bar
Grösster Durchmesser des W-RS WINCUT	D-62mm
Getriebeuntersetzung radial	2.4:1
Auslenkung Fräser radial	92°
Drehwinkel des Fräfers	2 x 180°
Bogengängigkeit	90° in DN100, mit W-RS Schieberuten
Einsatzbereich	Rohr DN80 - DN250 mit Erweiterungssätzen Rohrlänge bis 20m, verlängerbar auf 25m
Bedienung/Betrieb	Bedienhandgriff über Schiebbestangen und Versorgungsschlauch
Kamera	Vor Kopf D-20-29mm, über Motor D-13 -18mm
Gewicht kompl. mit Zubehör	Reinigung mit Druckluft-Düse 30 kg

Zubehör zu WINCUT 80-250

Die Kamera kann vor Kopf, oder über dem Fräsmotor angebracht werden.

Geeignete Kameras sind z.B.

Rietzler, MiniCam, G.Drexel usw.,

in unserer Werkstatt können wir

die Kamerahalter entsprechend

aufs Mass anpassen. Die Reinigung

der Kameralinse erfolgt mit einer

Druckluft-Düse.



Kamerahalter vor Kopf



Kamerahalter über Motor



W-RS Stahlschiebestange



W-RS Kunststoffschiebestange

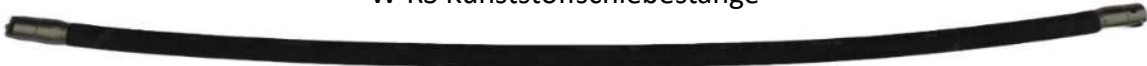

W-RS bogengängige Schieberute

Erweiterungssätze zu W-RS WINCUT 80-250



Erweiterungssatz DN150



Erweiterungssatz DN200



Erweiterungssatz DN250



Der WINCUT 80 -250 im Rohr DN150

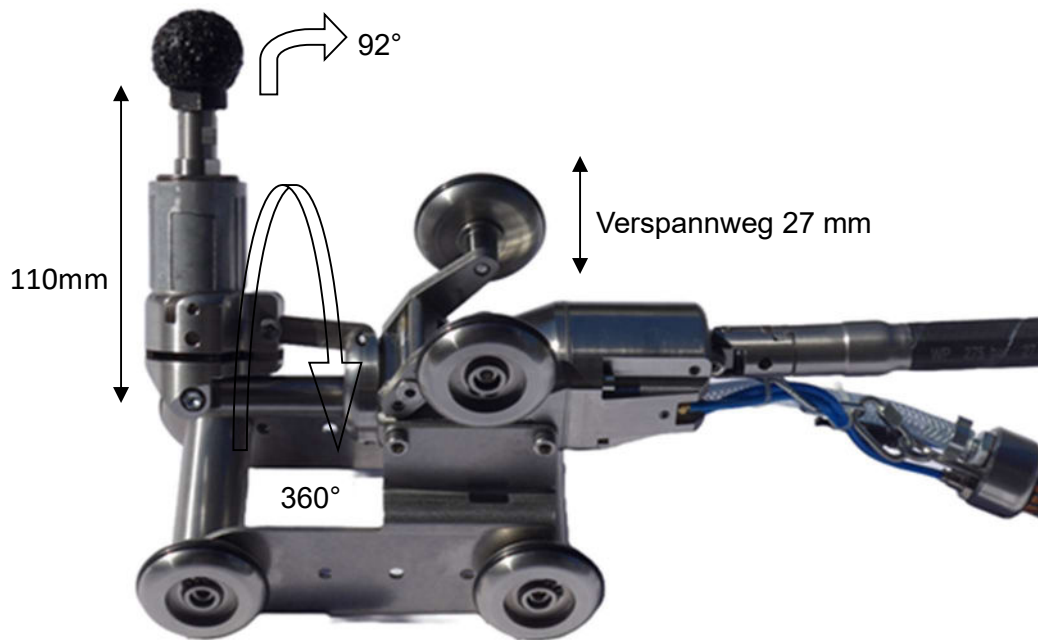

Wir freuen uns auf ihre Anfrage!

Details, Zubehör und Art. Nummern entnehmen Sie bitte aus beiliegender Preisliste

W-RS Maschinenbau AG- Laupenstrasse 32 – CH-8636 Wald ZH
Tel.: +41 55 266 10 40/41 - E-Mail: info@w-rs.ch – www.w-rs.ch